

Опросный лист на заказ емкостного аппарата

Данные организации/заказчика		
Наименование организации		
Контактные данные	Тел:	e-mail:
Контактное лицо		
Адрес объекта		
Самовывоз	<input type="checkbox"/> Да	<input type="checkbox"/> Нет

Условное обозначение необходимого аппарата: _____

Количество заказываемых аппаратов: 2 шт

Если условное обозначение аппарата неизвестно, необходимо заполнить таблицу для определения типа аппарата:

№ п/п	Наименование параметра	Значение
1.	Тип аппарата	<input type="checkbox"/> Вертикальный <input type="checkbox"/> Горизонтальный
2.	Тип днищ	Верхнее днище
		Нижнее днище
		<input type="checkbox"/> Плоское <input type="checkbox"/> Коническое <input type="checkbox"/> Эллиптическое
3.	Наличие разъёма	<input type="checkbox"/> Да <input checked="" type="checkbox"/> Нет
4.	Наличие и наименование внутренних устройств и обогрева	<input type="checkbox"/> Трубный пучок <input type="checkbox"/> Рубашка <input type="checkbox"/> Змеевик <input checked="" type="checkbox"/> Погружной насос <input checked="" type="checkbox"/> Мешалка
5.	Номинальный объём аппарата, м3	6.3
6.	Условное давление в аппарате, МПа (кгс/см ²)	на либ
7.	Условное давление в теплообменном элементе, МПа (в трубном пучке, рубашке или змеевике)	

Примечания

ФИО и подпись представителя Заказчика

дата заполнения

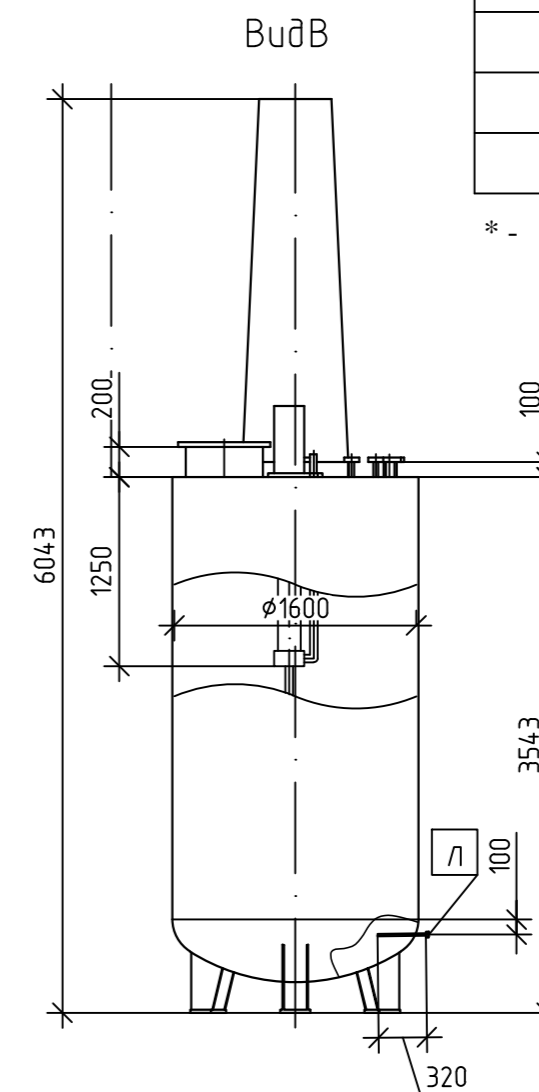
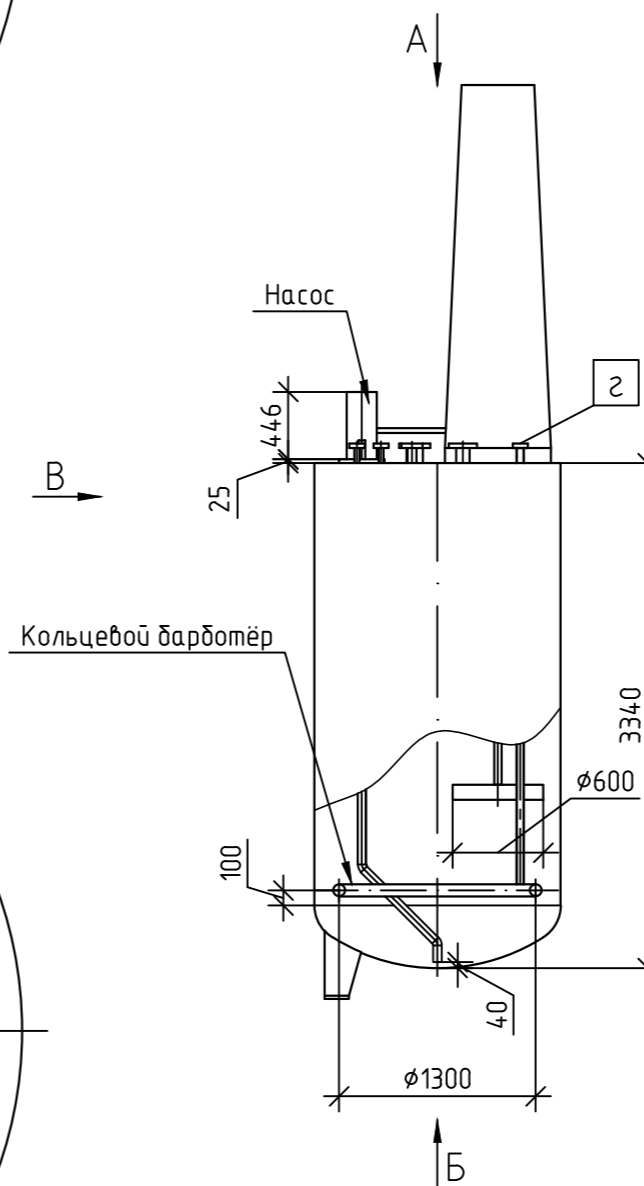
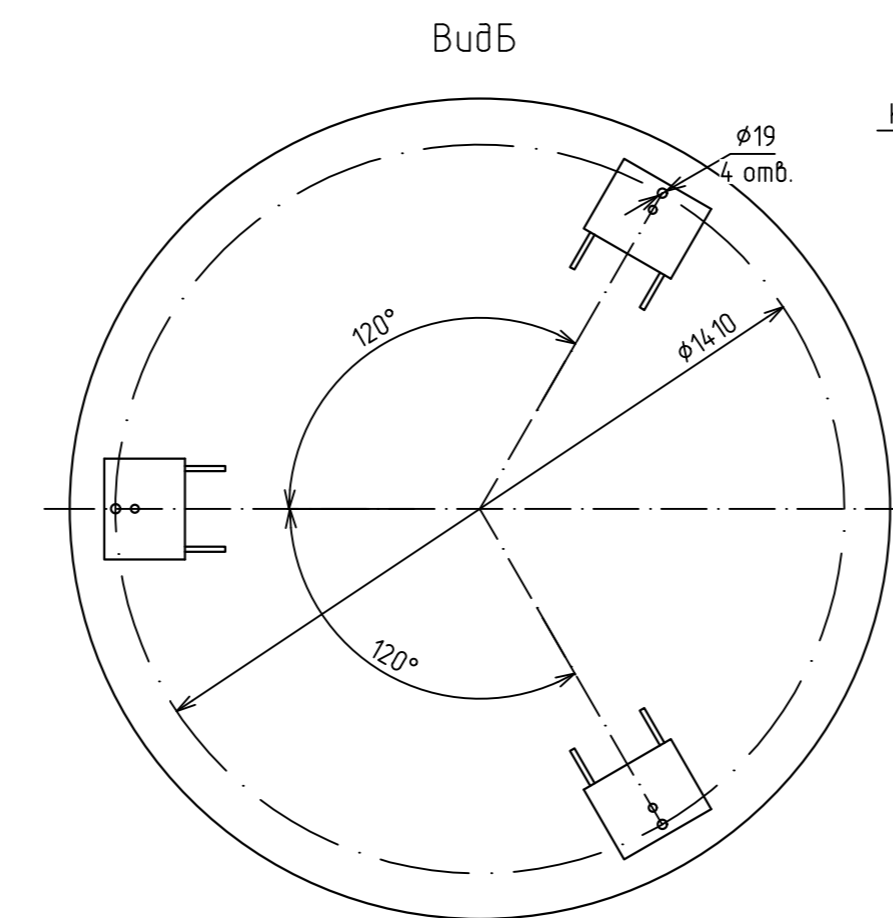
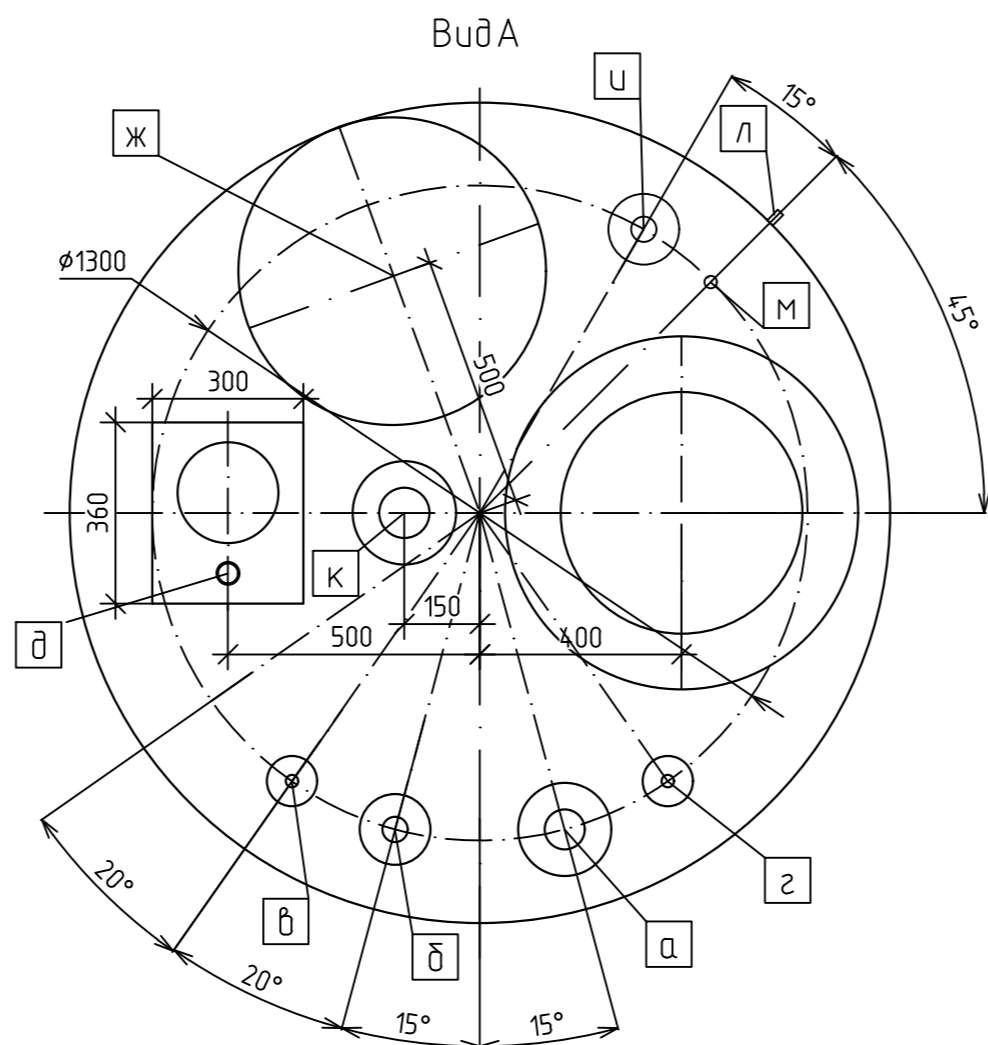

Характеристика штуцеров

Обозначение	Наименование	Ду
а	Вход раствора с *	80
б	Кислотная сдвдка	50
в	Вакуум	25
г	Сжатый воздух	25
д	Выход раствора	40
ж	Люк	500
и	Сигнализатор уровня	50
к	Уровнемер	100
л	Температура	M20x1.5
м	Манометр	M20x1.5

* -

00667-012-506-ИОС7.2.5.0/1					
Изм.	Кол.уч.	Лист	№ док.	Подп.	Дата
Разраб.	Пилипенко				
Проверил	Семенов				
Нач.МО	Шилкин				
Н.контр.	Ураков				
Регулятор				Стадия	Лист
Опросный лист				п	1
				Листов	2
АО«ЦПТИ», Сибирский филиал					

№	Вопрос	Ответ	Необходимые сведения		в аппарате	в теплообменном элементе
1	Тип насоса (АХ, АХМ, АХО, ГХ, ГХМ, ГХО, АХИ, ГХИ, НВД)	полупогружной АХИ				
2	Количество, шт.	1	Наименование			
Параметры насоса			Состав, массовая концентрация всех компонентов, %		Карбонат натрия 0,5%	-
3	Требуемая подача, м³/ч	25			Вода 99,5%	-
4	Требуемый напор, м, h	50			-	-
5	Давление на входе Рвх (избыточное), МПа (min/max)	-	Вязкость, Па·с (сП)		0,55	-
6	Требуемое давление на выходе из насоса Рвых (избыточное), МПа (min/max)	-	Плотность, кг /м³		1000	-
7	Глубина погружения - расстояние от плиты до входного патрубка, м (для АХИ, ГХИ, НВД)	3,3	Склонность к кристаллизации		Нет	-
8	Режим работы (непрерывный, периодический)	периодический	Температура кипения при 0,07 МПа (0,7кгс/см²), °С		100	-
9	Допускаемый кавитационный запас (требуемый с учетом кавитационного запаса установки) Δhd, м	-	Горючесть, пожароопасность по ГОСТ 12.1.004-91 (да, нет)		Нет	-
10	Материал проточной части (пожелание)	12Х18Н10Т	Вредность, токсичность по ГОСТ12.1.007-76 (да, нет)		Да	-
11	Тип уплотнения (стояночное, сальниковое, одинарное торцевое, двойное торцевое - для АХ, АХО)	-	Взрывоопасность (категория) по ГОСТ31610.20-1-2020 (да, нет)		Нет	-
12	Наличие рубашки обогрева/охлаждения, да/нет	нет	Вызывает межкристаллитное растрескивание (да, нет)		Нет	-
13	Температура/давление теплоносителя (охладителя), °С/МПа	-	Необходимость испытаний на межкристаллитную коррозию по методу АМ ГОСТ 6032-2017 (да, нет) (МКК для нержавеющей стали)		Нет	-
14	Исполнение фланцев насоса по уплотнительной поверхности по ГОСТ 33259-2015	исп. L,М	Максимальная температура, °С		40	-
15	Ду/Ру для фланца опорной плиты ГХИ, НВД, мм	-	Минимальная температура, °С		20	-
16	Исполнение фланцев опорной плиты ГХИ, НВД по уплотнительной поверхности по ГОСТ 33259-2015	-	Рабочее давление		избыточное, МПа (кгс/см²)	налив
Исполнение электродвигателя			Рабочие параметры процесса		остаточное, мм ртутного столба	-
17	Напряжение, В	380	Расчетное давление, МПа (кгс/см²)		-	-
18	Мощность, кВт	11,8	Рабочая температура, °С		20	-
19	Исполнение общепромышленное/взрывобезопасное	взрывобезопасное	Расчетная температура, °С		-	-
20	Защита IP		Материал корпуса аппарата		12Х18Н10Т	
Комплект поставки			деталей, соприкасающихся с рабочей средой (мешалка, змеевик и т.п.)		12Х18Н10Т	
21	С блоком пуска-защиты, да/нет	-	деталей, не соприкасающихся с рабочей средой (рубашка т.п.)		-	
22	Устройство плавного пуска	-	Тип опор (стойки, лапы, лапы увеличенные, цилиндрическая, кольцевая)		опора-стойка	
23	Преобразователь частоты вращения двигателя	-	Тип уплотнительной поверхности фланцев		соприкасающейся с рабочей средой (гладкая, шип-паз)	шип-паз
24	С запорно-регулирующей арматурой, да (указать на вход или выход) / нет	-	соприкасающейся с теплоносителем (гладкая, шип-паз)		-	
25	С расширенным комплектом ЗИП, да (указать вариант) / нет	-	Материал прокладок		фторопласт	
26	С рамой, да/нет	нет	Исполнение электродвигателя привода (взрывозащищенное, невзрывозащищенное)		взрывозащищенное	
27	С двигателем, да/нет	да	Напряжение (В), частота тока (Гц)		380В, 50Гц	
28	С ответными фланцами, да (указать тип, материал) / нет	исп. L,М	Мощность привода, кВт		7,5	
29	С датчиками да (указать марку) / нет	давление	Тип перемешивающего устройства		лопастная	
Дополнительные требования			Пределы требуемого числа оборотов вала мешалки, об/мин		45	
			Кол-во ярусов мешалок на валу		-	
			Тип уплотнения мешалки (сальниковое, торцевое)		торцевое	
			Группа сосуда по ГОСТ 34347-2017		1	
			Класс герметичности по ОСТ 26.260.14-2001		4	
			Климатическое исполнение по ГОСТ 15150-69		УХЛ 4	
			Класс помещения по ПУЭ		-	
			Срок службы, лет		15	
			Число циклов нагружения за весь срок службы, не более		-	
			Минимально допустимая температура стенки аппарата в рабочих условиях, °С		-	

Средняя температура наиболее холодной пятидневки, °С	-44°С
Место установки (отапливаемое помещение, неотапливаемое помещение, наружная установка)	отапливаемое помещение
Прибавка для компенсации коррозии/эрозии, мм	2
Сейсмичность (по 12 бальной шкале), балл	7
Необходимость приварки полос для площадок и лестниц (да, нет)	нет
Наличие теплоизоляции и необходимость приварки деталей для ее крепления (да, нет)	нет
Необходимость установки трубы перекачивания (да, нет)	нет
Дополнительные требования	Изготовление, приемку, испытания, эксплуатацию и ремонт проводить по НП 070-06. Технологические патрубки с ответными фланцами, прокладками и крепежом. Привод перемешивающего устройства должен иметь преобразователь частоты, предусмотреть сигнал передачи данных по RS-485.

Наименование технологической линии, для которой заказывается аппарат _____

Технологический процесс, осуществляемый в аппарате _____

Дополнительные требования: В соответствии с НП 016 – репульпатор относится к элементам системы нормальной эксплуатации, важных для безопасности, классификационное обозначение - 3Н. Оборудование подлежит оценке соответствия в форме испытаний и приемки согласно НП 071-06. Качества и свойства материалов должны быть подтверждены сертификатами заводов-поставщиков.

Наименование, почтовый адрес, телефон предприятия, для которого заказывается аппарат _____

Должность, Фамилия И.О. ответственного лица _____

Подпись _____ Дата _____
(заверяется печатью)